

**PENCERE**   
Eurasia **WINDOW**

**KAPI**   
Eurasia **DOOR**

**CAM**   
Eurasia **GLASS**

**ALÜMİNYUM**   
Profil, Cephe Sistemleri ve Aksesuarları

**ÖZEL BÖLÜMÜ**

**2018 Fuar Sonuç Raporu**

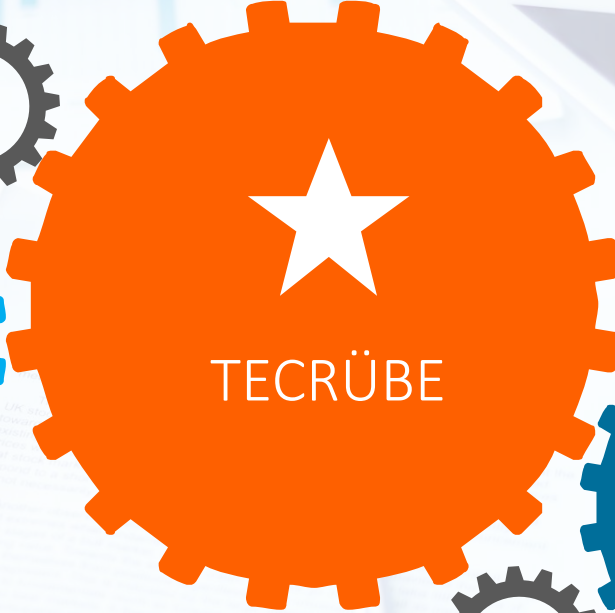



## Avrasya Pencere, Kapi & Cam

Pencere, kapi ve cam sektörlerinin buluşma noktası

- 12 Salon

- 110.000 m2

- Avrasya'nın En Büyüğü

# Rakamlarla Avrasya Pencere-Kapı-Cam 2018

24 Ülkeden Katılımcı

644 Katılımcı Firma ve Firma Temsilciliği

109 Ülkeden Ziyaretçi

70.909 Profesyonel Ziyaretçi

# Katılımcı Ülkeler

A.B.D.  
Almanya  
Avusturya  
Brezilya  
Çekya  
Çin  
Danimarka  
Finlandiya

Fransa  
Hindistan  
Hollanda  
İngiltere  
İspanya  
İsrail  
İsviçre  
İtalya

Kore  
Makedonya  
Mısır  
Polonya  
Romanya  
Sırbistan  
Tayvan  
Türkiye

# Ziyaretçi İstatistikleri

60.863

Yurtiçi  
Ziyaretçi

70.909

Toplam  
Ziyaretçi

10.046

Uluslararası  
Ziyaretçi

# Ziyaretçi Memnuniyeti



83%



Fuarı tavsiye ediyor

93%



Gelecek fuara katılmayı düşünüyor

92%



Fuardan son derece memnun

# Uluslararası Ziyaretçi ve Ziyaretçi Ülke Sayısı

## Uluslararası Ziyaretçi

Uluslararası ziyaretçi sayısı son fuarda %32 oranında arttı ve 10.046'e ulaştı.

## Uluslararası Ziyaretçi Ülkeleri

Avrasya Pencere & Kapı ve Cam fuarları 109 ülkeden ziyaretçiyi kendine çekmeyi başardı.





# Ziyaretçi İstatistikleri

Her yıl ortalama %15'lik artış ile yerli ziyaretçi sayısı 60.863'e ve toplam ziyaretçi sayısı 70.909'a ulaştı.

■ Yerli Ziyaretçi ■ Uluslararası Ziyaretçi

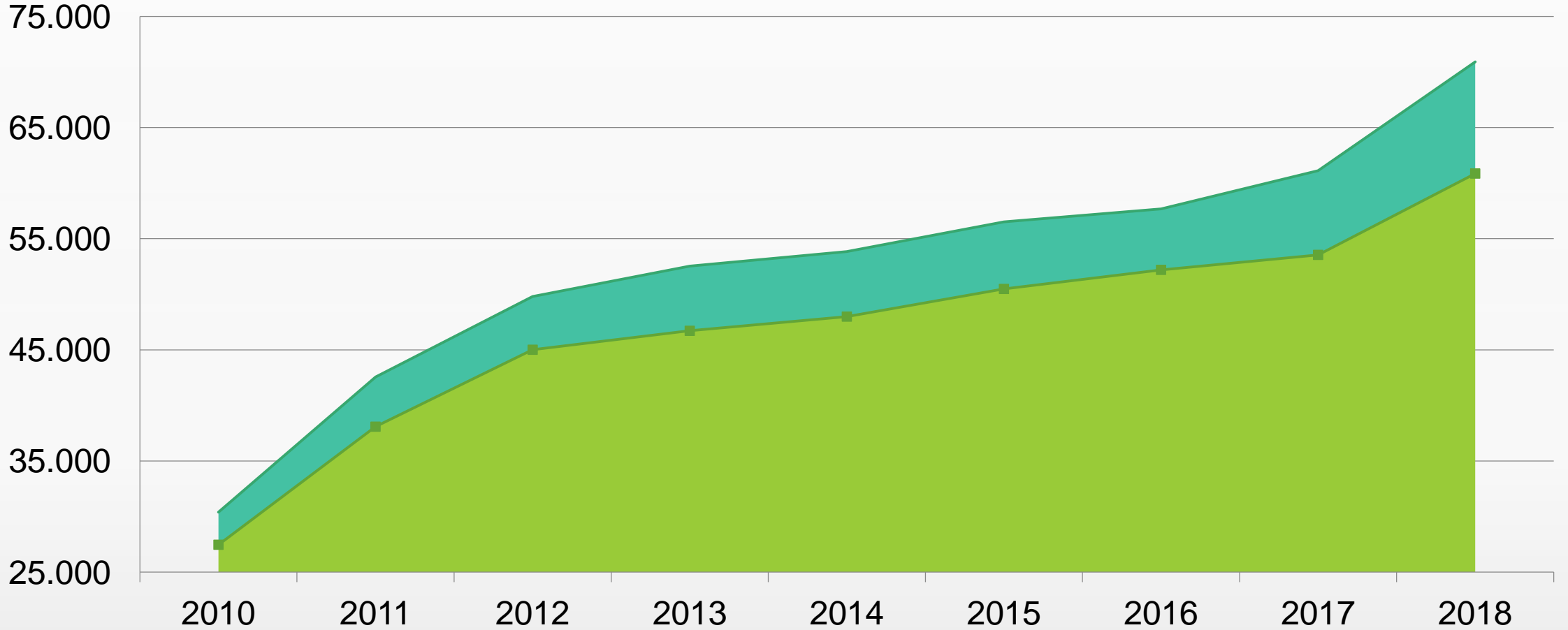

# Coğrafi Dağılım

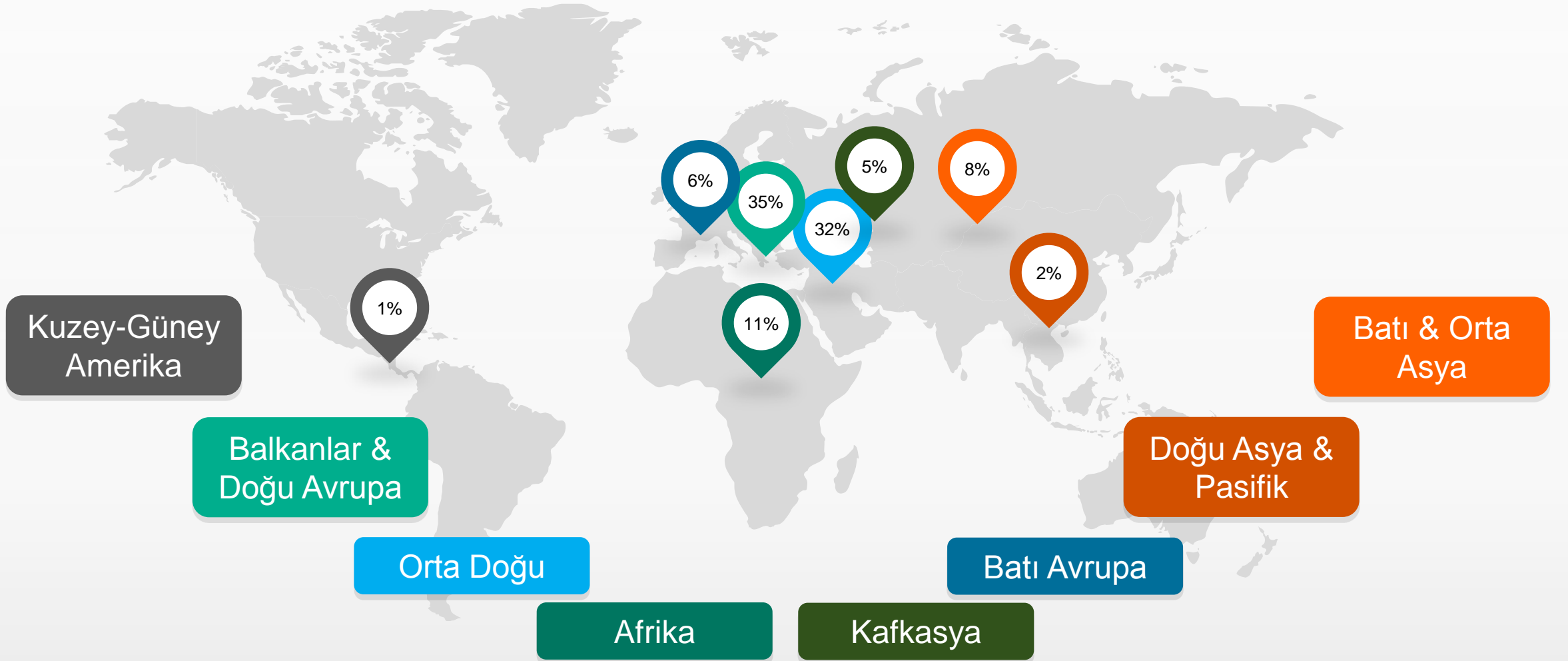

# En Çok Ziyaretçinin Geldiđi Ülkeler

- İRAN
- MAKEDONYA
- IRAK
- BULGARİSTAN
- ROMANYA
- KOSOVA
- CEZAYİR
- SIRBİSTAN
- LÜBNAN
- RUSYA



# Ziyaretçilerin Sektörel Dağılımı



**Pencere & Panjur Sistemleri**  
%50



**Pencere & Kapı Aksesuarları**  
%42

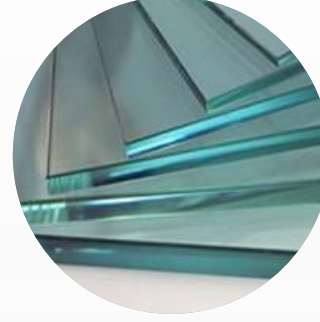

**Cam Endüstrisi**  
%36

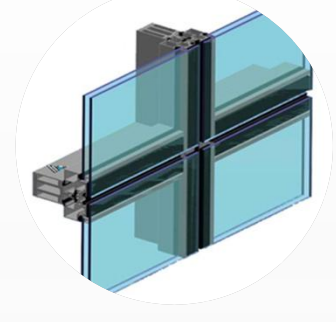

**Cephe Sistemleri**  
%25



**Kapı Endüstrisi**  
%25



**Plastik Endüstrisi**  
%15



**Dekorasyon-İç Mimarlık**  
%10



**Yapı Malzemeleri**  
%9

(Ziyaretçiler birden fazla alanı işaretlemiştir)

# Ziyaretçilerin Sektörel Dağılımı



Mimarlık-Mühendislik  
%9



Müteahhitlik firmaları  
%5



Kimya Sanayi  
%4



Yapı Market  
%4



Proje Yönetimi  
%4

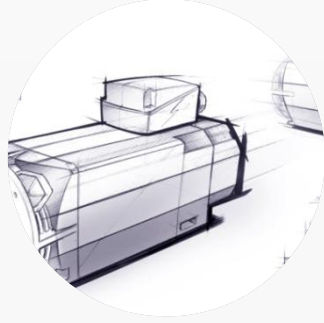

Endüstriyel Tasarım  
%3



Nalbur-Tesisat  
%3



Gayrimenkul Yatırım  
Ortaklığı  
%2

(Ziyaretçiler birden fazla alanı işaretlemiştir)

# Ziyaretçilerin İlgilendiği Ürün Grupları

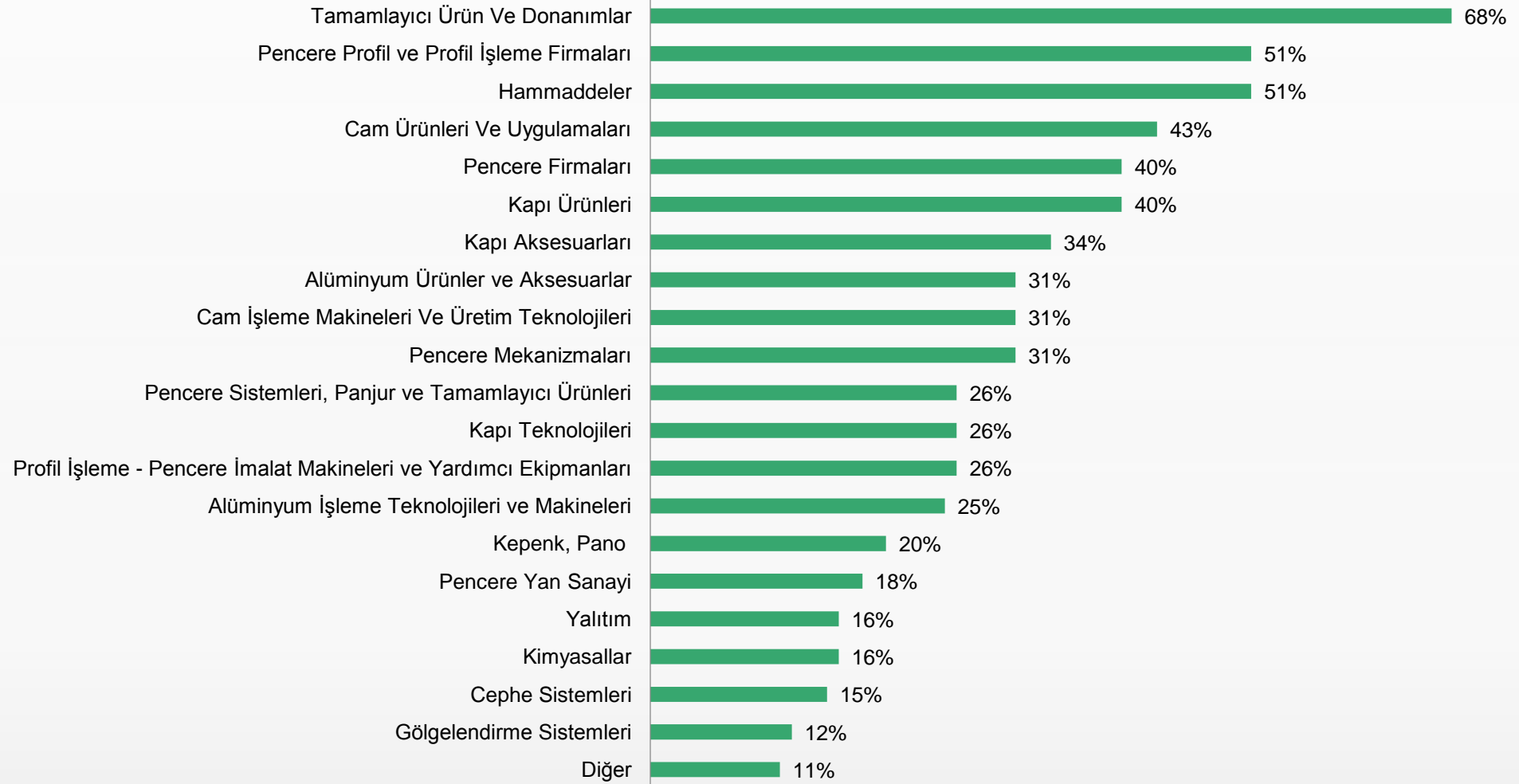

(Ziyaretçiler birden fazla alanı işaretlemiştir)

# Alım Heyetleri

Avrasya Pencere, Kapı ve Cam 29 ülkeden ve Türkiye'nin 19 ilinden alım heyetlerini ağırladı.

## Ülkeler

Cezayir  
Arnavutluk  
Azerbaycan  
Bosna-Hersek  
Bulgaristan  
Mısır  
Gürcistan  
Finlandiya  
Hırvatistan  
İran  
Ürdün  
Karadağ  
Kazakistan  
Kosova  
Kırgızistan

Makedonya  
Moldova  
Filistin  
Polonya  
İtalya  
Romanya  
Rusya  
S.Arabistan  
Sırbistan  
Slovenya  
İspanya  
Tacikistan  
Ukrayna  
Özbekistan

## Şehirler

Adana  
Ankara  
Antalya  
Aydın  
Çorum  
Denizli  
Erzincan  
Eskişehir  
Gaziantep  
Isparta  
İskenderun  
İzmir  
Kütahya  
Manisa  
Nevşehir  
Osmaniye  
Sivas  
Uşak  
Zonguldak

# Ziyaretçilerin Pozisyonları & Departmanları

Firma Sahibi, Ortağı,  
Kurucusu

%34

Genel Müdür

%7

Uzman

%20

Direktör Koordinatör

%6

Müdür, Yönetici

%20

Diğer Yöneticiler

Genel Müd. Yrd., CMO,  
CFO, CTO

%5





# Ziyaret Amaçları

## Sektördeki Yenilikler

Ziyaretçilerimizin %56'sı fuarı sektördeki yenilik ve gelişmeleri takip etmek için ziyaret ettiğini belirtiyor.



## İş Ağını Genişletmek

Ziyaretçilerimizin %55'i fuarı iş ağını genişletmek için ziyaret ettiğini belirtiyor



## Yeni Firmalar

Ziyaretçilerimizin %34'ü fuarı yeni firmalar ile görüşmek için ziyaret ettiğini belirtiyor.



## Sipariş Verenler

Ziyaretçilerimizin %66'sı fuarda sipariş verdiğini ya da fuar sonrasında sipariş vermeyi planladığını belirtti.

(Ziyaretçiler birden fazla alanı işaretlemiştir)

**PENCERE**   
Eurasia **WINDOW**

ÖZEL BÖLÜMLER

**ALÜMİNYUM**   
Profil, Cephe Sistemleri ve Aksesuarları

**GÖLGELENDİRME**   
Koruma & Kapatma Sistemleri

**KAPI**   
Eurasia **DOOR**

**CAM**   
Eurasia **GLASS**

Gelecek Fuarlarda Görüşmek Dileğiyle

**6 – 9 MART 2019**